

Inyectores PowerDsine[®]



*La manera sencilla y
económica de suministrar
potencia sobre la
infraestructura Ethernet
existente*



Microsemi.

Prestaciones PoE de PowerDsine

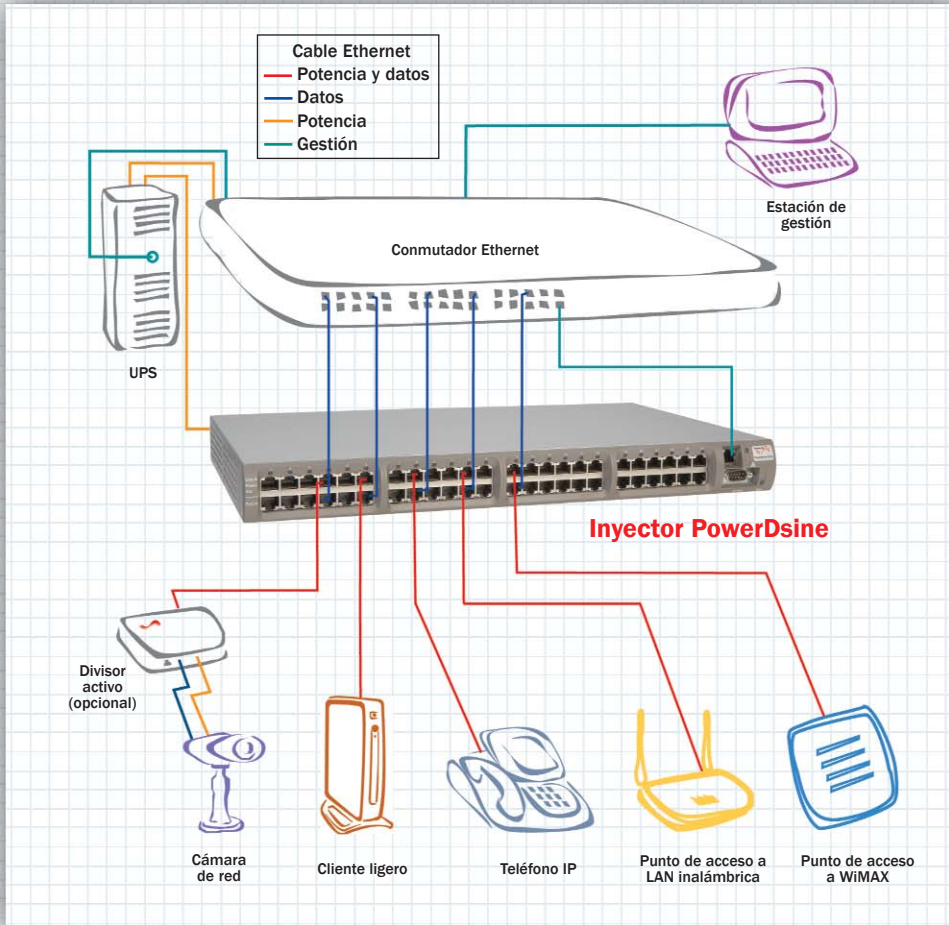

Los inyectores PowerDsine son compatibles con teléfonos IP, puntos de acceso a WiMAX y WLAN, cámaras de seguridad, clientes ligeros y otras terminales de más de 40 fabricantes, incluidos Cisco, Avaya, Alcatel, Sony, 3-COM, Proxim, Mitel, Nortel, ShorTel y muchos más. Para obtener la información más reciente sobre compatibilidad, consulte la guía de compatibilidad de PowerDsine en nuestro sitio Web: www.microsemi.com

Familias de inyectores PowerDsine

Familia de inyectores 3000
Inyectores PoE IEEE 802.3af, de clase económica y diseño compacto, para instalaciones con baja densidad de terminales.



Familia de inyectores 6500
Inyectores PoE de clase comercial con características NMS avanzadas y garantía de por vida.

Familia de inyectores 3500
Inyectores PoE IEEE 802.3af para el mercado empresarial, montaje en bastidor de 48,26 cm (19 pulg.).



Familia de inyectores 701G
Inyectores Gigabit de alta potencia para instalaciones de baja densidad.

Familia de inyectores 6000G
Inyectores PoE Gigabit de clase comercial con características NMS avanzadas y garantía de por vida.



Familia de inyectores 8000
Inyectores PoE de alta potencia que suministran hasta 39 W por puerto.

Suministro de potencia sencillo y económico sobre la infraestructura Ethernet existente

El inyector PowerDsine de Microsemi es el primer sistema en el mercado que suministra potencia confiable e ininterrumpida a teléfonos IP, puntos de acceso a LAN inalámbricas, cámaras de seguridad de red y otros dispositivos Ethernet que utilizan la infraestructura de cable LAN CAT-5, 5E y CAT-6 existente.

Los sistemas PowerDsine son ideales tanto para instalaciones nuevas como antiguas, y eliminan el tiempo, el costo y los inconvenientes asociados con la instalación de cableado de alimentación separado.

Esta tecnología patentada, cuando se utiliza junto con un sistema de alimentación ininterrumpida (UPS) centralizado, asegura el funcionamiento continuo de teléfonos, puntos de acceso y cámaras, incluso durante los cortes de electricidad.

La amplia gama de modelos de la solución PowerDsine puede suministrar potencia limpia y confiable para alimentar entre 1 y 48 dispositivos. En instalaciones más grandes se pueden utilizar varias unidades.

Los inyectores de alta potencia recientemente introducidos en el mercado pueden suministrar hasta 39 W de potencia para alimentar WiMAX; puntos de acceso 802.11n; cámaras de seguridad con movimiento horizontal, vertical y zoom (PTZ); y otros dispositivos que requieren alta potencia.

- **ALIMENTACIÓN DE HASTA 48 TERMINALES**
- **APLICACIONES GIGABIT Y DE ALTA POTENCIA**
- **GESTIÓN EXCLUSIVAS DE SISTEMAS REMOTOS**
- **INSTALACIÓN RÁPIDA Y DE BAJO COSTO, LISTA PARA ENCHUFAR Y USAR**
- **CONFORMIDAD CON IEEE 802.3AF**
- **GARANTÍA DE POR VIDA ***

* En productos seleccionados

Margen de potencia

- Hasta 39 vatios de potenciar

Compatibilidad de dispositivos

- Conformidad con IEEE 802.3af
- Estándar experimental IEEE 802.3at
- Teléfonos VoIP
- Puntos de acceso inalámbricos
- Cámaras de red
- Terminales de alta potencia, incluidos clientes ligeros, cámaras PTZ y dispositivos 802.11n

Capacidad de puertos

- 1, 6, 12, 24 y 48 puertos

Velocidades de datos

- Mantiene las velocidades de datos de los conmutadores (10/100 y 10/100/1000)

Beneficios de costos

- Bajo precio de compra: Los puertos de inyectores cuestan menos que instalar conmutadores PoE nuevos.
- Reemplace los conmutadores a medida que los vaya necesitando; compre PoE una sola vez.
- Elimina el costo de instalar cableado de alimentación de CA y tomacorrientes.
- Protege su inversión en infraestructura existente.
- Instalación lista para enchufar y usar; no requiere configuración.
- Funciona con un solo UPS para todas las terminales.

Gestión PowerView Pro™

- Gestión sofisticada, usando solamente un PC y un explorador Web.
- Gestión remota segura desde cualquier ubicación, incluso desde el hogar, usando SNMPv3.
- Operación mejorada de la red, con configuración remota, reinicio y total supervisión y control de la potencia.
- Centraliza la potencia de emergencia del UPS para todos los dispositivos conectados.
- Consulte las páginas 5 y 6 para obtener más información sobre PowerView Pro.

Familia PowerDsine® 6500

Inyectores de clase comercial con sistema de gestión de red y garantía de por vida

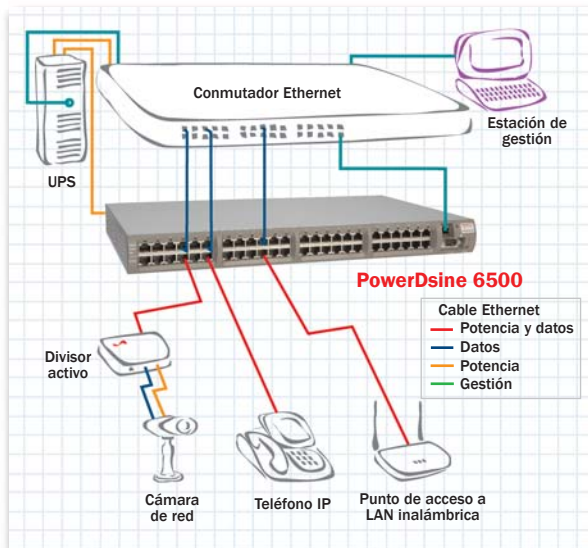

Descripción general

La familia PowerDsine 6500 establece un nuevo estándar en inyectores de potencia sobre Ethernet (PoE) altamente seguros, con gestión remota y fáciles de usar.

La familia PowerDsine 6500 comprende modelos de 6, 12, 24 y 48 puertos, que hacen posible una variedad aún mayor de instalaciones PoE.

La familia PowerDsine 6500 permite que teléfonos IP, puntos de acceso a LAN inalámbricas, cámaras de red de seguridad y muchos otros tipos de terminales de datos reciban alimentación, además de datos, sobre cables Ethernet estándar, sin alterar en absoluto la infraestructura de red. Con PoE, los datos y la potencia fluyen sin problemas y de manera segura sobre un solo cable LAN, sin interferencias.

Características del 6500

- Potencia segura y confiable sobre la infraestructura Ethernet existente
- La solución más rentable para las instalaciones existentes
- Gestión SNMPv3 remota o basada en Web
- El mayor nivel de seguridad de red
- Una solución segura que protege la infraestructura de red
- Modelos dimensionables de 6, 12, 24 y 48 puertos
- Conformidad con todos los estándares

Especificaciones del 6500

Nº de puertos	6/12/24/48
Velocidades de transferencia de datos	10/100 Mbps
Salida de potencia sobre Ethernet	Asignación de pines y polaridad: 4/5 (+), 7/8 (-) Tensión de potencia de salida: -48 V CC Potencia de puerto de usuario: 15,4 W/mín. Potencia total: hasta 400 W
Requisitos de potencia de entrada	Tensión CA de entrada: 90 a 264 V CA Corriente CA de entrada: 100 W 2 A a 110 V CA, 1 A a 220 V CA 200 W 4 A a 110 V CA, 2 A a 220 V CA 400 W 5,5 A a 110 V CA, 2,75 A a 220 V CA Frecuencia CA: 47 a 63 Hz
Dimensiones	438 mm x 272 mm x 44 mm (17,3 pulg. x 10,8 pulg. x 1,75 pulg. o 1U)
Peso	4 kg (8,8 libras)
Gestión	Incluye PowerView Pro
Indicadores	Indicador del sistema: Alimentación por CA (verde) Indicador de usuario: Alimentación por canal (verde)
Conectores	RJ-45 blindado, EIA 568A y 568B
Condiciones ambientales	Temperatura ambiente de funcionamiento: 0 a 40 °C (32 a 104 °F) Humedad de funcionamiento: 90% máxima, sin condensación Temperatura de almacenamiento: -20 a 70 °C (-4 a 158 °F) Humedad de almacenamiento: 95% máxima, sin condensación Altitud de funcionamiento: -304,8 a 3048 m (-1000 a 10.000 pies)
Fiabilidad	MTBF: 100.000 h a 25 °C
Clasificación térmica	285 BTU/h (a 240 V CA)
Garantía	Limitada de por vida
Cumplimiento normativo	Conformidad con RoHS, IEEE 802.3af (PoE) Conformidad con WEEE, CE
Inmunidad y emisiones electromagnéticas	FCC Parte 15, Clase B con cableado FTP EN 55022 Clase B (emisiones) EN 55024 (inmunidad), VCCI
Homologaciones de seguridad	UL/cUL según EN 60950 Marca GS según EN 60950

Información para pedidos



Número de pieza	Nombre	Descripción
PD-6506/AC/M	PowerDsine 6506	6 puertos, 100 W potencia total
PD-6512/AC/M	PowerDsine 6512	12 puertos, 200 W potencia total
PD-6524/AC/M	PowerDsine 6524	24 puertos, 200 W potencia total
PD-6524/AC/M/F	PowerDsine 6524	24 puertos, 400 W potencia total
PD-6548/AC/M	PowerDsine 6548	48 puertos, 400 W potencia total

Gestión PowerView Pro™

Sistema de gestión remoto basado en Web/SNMP altamente seguro

View - Status
Midspan Nickname: Midspan PoE Device

Panel de estado de puertos

#	1	2	3	4	5	6	7	8	9	10	11	12	13	14	15	16	17	18	19	20	21	22	23	24
Power (W)	0	0	0	0	0	0	0	0,4	0	0	0	0	0	0	7,1	0	0	0	0	0	0	0	0	0
Description	!	!	!	!	!	!	!	!	!	!	!	!	!	!	!	!	!	!	!	!	!	!	!	!

Tabla general de estado de potencia

Midspan Status	
Total Power Consumption (Watt)	7.5
Maximum available Power (Watt)	200
System Voltage (Volt)	49.7
PD Detection Method	IEEE 802.3af+ Legacy
Midspan Status	Active

UPS Power Management

Midspan UPS Powered by	AC
Midspan UPS Battery Level(%)	100
Midspan UPS Battery Time Left (min)	64

Panel de estado de potencia de puertos!

Gestión de potencia del UPS

La pantalla View Status (ver estado) es la herramienta básica de supervisión del inyector.

Prestaciones

PowerView Pro de PowerDsine es una aplicación de gestión Web/SNMP segura, diseñada para simplificar la supervisión de la potencia y el control de los inyectores PowerDsine mediante un ordenador local o remoto. PowerView Pro proporciona supervisión directa en línea de potencia, configuración, supervisión y diagnósticos de los productos PowerDsine. Se puede acceder al gestor desde cualquier ordenador mediante un explorador Web, como Internet Explorer/Netscape, estación de gestión SNMPv2c/SNMPv3, Telnet/SSH o terminal RS232. Las prestaciones SNMP de esta aplicación de gestión pueden ser ejecutadas en diversas estaciones de gestión de red, tales como HP OpenView, IBM Tivoli, Cassel rock SNMPc o cualquier aplicación de software compatible con SNMP. Un servidor Web incorporado permite gestionar todos los inyectores emplazados en la red.

Características

- Configuración y supervisión en tiempo real mediante representaciones gráficas del dispositivo remoto
- Visualización del estado de todos los puertos PoE e inyectores del sistema en cuanto al consumo de potencia y estado
- Sencilla activación/desactivación manual de los puertos PoE para reponer la potencia de los dispositivos
- Activación/desactivación automática de los puertos PoE basada en el programa semanal o diario
- Limita la potencia máxima provista para los dispositivos PoE
- Supervisa el estado del UPS y el nivel de la batería
- Prioridad de puerto PoE crítica/alta/baja
- Extiende el tiempo de funcionamiento de los dispositivos PoE durante un fallo en la alimentación eléctrica
- Desactivación automática de los puertos de baja prioridad cuando el nivel de la batería del UPS es bajo
- Sencilla actualización del software durante el tiempo de ejecución, sin afectar los puertos PoE activos
- HTTP: Interfaz de configuración fácil de usar basada en Web
- SSL: Configuración segura basada en Web
- SNMP: Protocolo simple de gestión de redes
- SNMPv2c/v1 y SNMPv3 protegido y cifrado
- MIB SNMP de potencia sobre Ethernet (PoE) RFC3621
- Extensión MIB privada para MIB PoE RFC3621
- Telnet: Terminal remota sobre red Ethernet
- SSH: Terminal cifrada remota sobre red Ethernet
- RADIUS: Autenticación y contabilidad para usuarios Web remotos de Web/Telnet/SSH
- Servidor SysLog: Registra eventos enviados al servidor SysLog remoto

Gestión PowerView Pro™

Sistema de gestión remoto basado en Web/SNMP altamente seguro

Descripción general de las ventajas

- Web (SSL/HTTPS), terminal (SSH) y SNMP (SNMPv3) protegidos para una solución completa de gestión segura de red
- La supervisión detallada de potencia PoE permite la fácil identificación de los dispositivos que exceden el consumo normal de potencia
- Fácil recuperación a distancia de los dispositivos PoE mediante el apagado y encendido del dispositivo remoto
- La programación automática semanal/diaria de desactivación de dispositivos PoE, tales como puntos de acceso inalámbricos o teléfonos IP durante las horas de inactividad, disminuye la probabilidad de manipular la red de la compañía o de efectuar llamadas no autorizadas, y puede ser anulada manualmente
- La supervisión del estado del sistema de alimentación ininterrumpida (UPS) y del nivel de la batería, junto con la prioridad del puerto PoE, extienden el tiempo de suministro de potencia del UPS durante una interrupción del servicio eléctrico mediante el apagado automático de los dispositivos PoE de baja prioridad cuando el nivel de la batería del UPS es bajo
- La integración con las estaciones de gestión de red SNMP facilita la supervisión de los dispositivos PoE remotos
- Las capturas o notificaciones de SNMP informan inmediatamente al administrador informático cuando se conecta un nuevo dispositivo PoE a la red de la compañía o se quita un dispositivo existente
- La autenticación RADIUS simplifica el mantenimiento para los administradores informáticos
- La contabilidad RADIUS permite el registro sencillo de los usuarios remotos
- Los privilegios de acceso de los usuarios regulares y del administrador son diferenciados y definidos en la configuración
- Las actualizaciones de software sin necesidad de apagar temporalmente los dispositivos PoE, tales como teléfonos IP y puntos de acceso, permiten un mantenimiento sencillo durante las horas de trabajo normales
- La carga y descarga de la base de datos de configuración simplifica el mantenimiento del administrador informático
- Los informes de eventos SysLog proporcionan informes de eventos legibles para quienes prefieren no depender de los informes SNMP

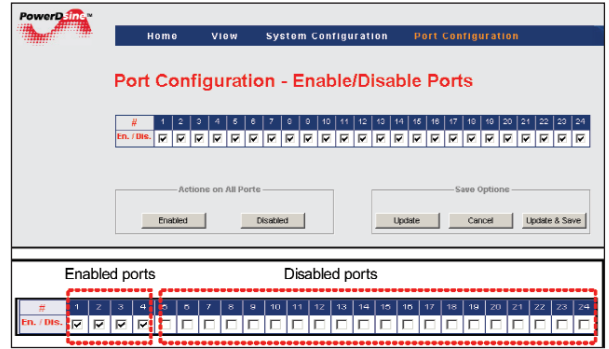
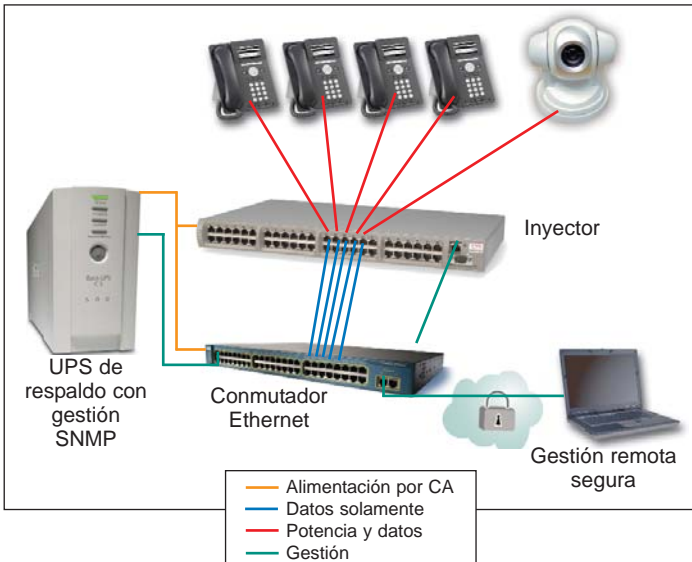

Habilitación/inhabilitación de la configuración de puertos. Cada puerto puede ser habilitado/inhabilitado individualmente, o todos los puertos pueden ser habilitados/inhabilitados en una sola acción.

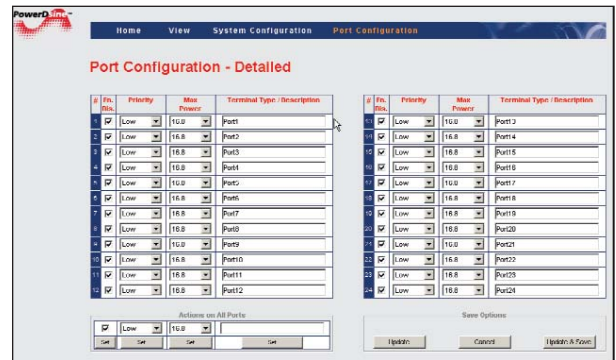

Pantalla detallada de la configuración de puertos. Permite el control preciso de todos los puertos: (1) Activar/apagar puertos individuales, (2) Asignar la potencia máxima por puerto (excepto 80xx), (3) Establecer la prioridad para cada puerto, (4) Definir la descripción del puerto y el tipo de terminal.

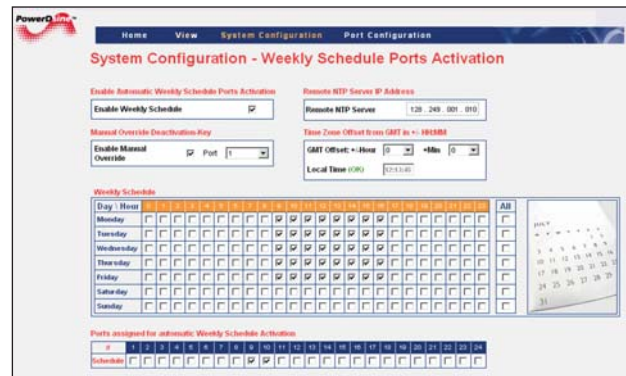

Pantalla de gestión dinámica del UPS. Los puertos PoE admiten la asignación de prioridad y límites de potencia en anticipación a una interrupción del servicio eléctrico y a niveles reducidos de potencia de la batería. ProView apagará automáticamente los puertos predefinidos cuando las condiciones lo justifiquen.

Familia PowerDsine® 3500

Inyectores para el mercado empresarial

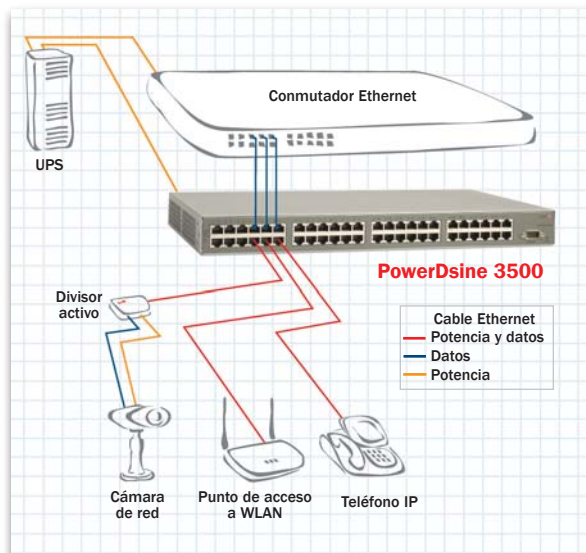

Descripción general

La familia PowerDsine 3500 ofrece una solución económica, que cumple completamente con IEEE 802.3af, para actualizar la infraestructura existente a PoE, suministrando un máximo de 15,4 vatios de potencia a través de cada puerto y garantizando el funcionamiento seguro de cualquier terminal de datos PoE estándar. Permite que teléfonos IP, puntos de acceso a LAN inalámbricas, cámaras de red de seguridad y terminales IP reciban potencia, además de datos, sobre cables Ethernet estándar, sin alterar en absoluto la infraestructura de red.

Características del 3500

- Una solución económica para actualizar la infraestructura existente a PoE
- Potencia segura y fiable sobre la infraestructura Ethernet existente
- Solución segura que protege la infraestructura de red
- Modelos dimensionables de 12 y 24 puertos para instalación optimizada
- Conformidad total con el estándar 802.3af
- Soporte PoE Cisco y legado

Especificaciones del 3500

Nº de puertos	12/24
Velocidad de transferencia de datos	10/100 Mbps
Salida de potencia sobre Ethernet	Asignación de pines y polaridad 4/5 (+), 7/8 (-) Tensión de potencia de salida: 48 V CC Potencia de puerto de usuario: 15,4 W/máx. Potencia total: 200 W
Requisitos de potencia de entrada	Tensión CA de entrada: 90 a 264 V CA Corriente CA de entrada: 4 A a 110 V CA 2 A a 240 V CA Frecuencia CA: 50 a 60 Hz
Dimensiones	438 mm x 272 mm x 44 mm (17,3 pulg. x 17,7 pulg. x 1,73 pulg.)
Peso	4 kg (8,8 libras)
Indicadores	Indicador del sistema: Alimentación por CA (verde) Indicador de usuario: Alimentación por canal (verde)
Conectores	RJ-45 blindado, EIA 568A y 568B
Condiciones ambientales	Temperatura ambiente de funcionamiento 0 a 40 °C (32 a 104 °F) Humedad de funcionamiento: 90% máxima, sin condensación Temperatura de almacenamiento: -20 a 70 °C (-4 a 158 °F) Humedad de almacenamiento: 95% máxima, sin condensación Altitud de funcionamiento: -304,8 a 3048 m (-1000 a 10.000 pies)
Fiabilidad	MTBF: 100.000 h a 25 °C
Clasificación térmica	300 BTU/h (a 240 V CA)
Garantía	1 año
Cumplimiento normativo	Conformidad con RoHS, IEEE 802.3af (PoE) Conformidad con WEEE, CE
Inmunidad y emisiones electromagnéticas	FCC Parte 15, Clase B con cableado FTP EN 55022 Clase B (emisiones) EN 55024 (inmunidad), VCCI
Homologaciones de seguridad	UL/cUL según EN 60950 Marca GS según EN 60950

Información para pedidos



Número de pieza	Nombre	Descripción
PD-3512/AC	PowerDsine 3512	12 puertos, 200 W potencia total
PD-3524/AC	PowerDsine 3524	24 puertos, 200 W potencia total

Familia PowerDsine® 6000G

inyectores Gigabit con sistema de gestión de red a distancia

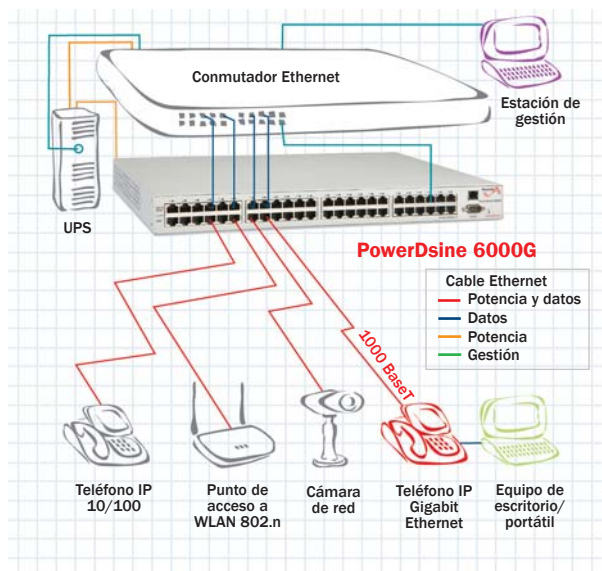

Descripción general

La familia de inyectores de potencia sobre Ethernet 6000G de PowerDsine suministra potencia segura sobre cableado Ethernet estándar tanto para dispositivos de red 10/100BaseT existentes como para dispositivos Gigabit emergentes.

Los inyectores PoE 6000G de PowerDsine son los primeros inyectores del mercado que suministran potencia para dispositivos Gigabit Ethernet, tales como teléfonos IP, puntos de acceso a LAN inalámbricas y videocámaras de red IP en instalaciones de empresas, ofreciendo protección de la inversión a largo plazo mediante el soporte de los dispositivos 10/100BaseT existentes y asegurando la compatibilidad con los dispositivos 1000BaseT futuros.

Características del PD6000

- 6/12/24 puertos PoE dimensionables
- Prepara su infraestructura actual para el futuro, soporta velocidades de datos de hasta 1000 Mbps
- Se puede instalar en un bastidor de 48,26 cm (19 pulg.) de ancho y 44 mm (1U) de altura
- Conformidad con el estándar IEEE 802.3af
- Distribución de potencia segura y económica sobre infraestructura LAN CAT5/5E/6
- Detección automática y protección de dispositivos legados no PoE
- Gestión de red avanzada PowerView Pro

Especificaciones del 6000G

Nº de puertos	6/12/24
Velocidad de transferencia de datos	10/100/1000 Mbps
Salida de potencia sobre Ethernet	Asignación de pines y polaridad: 4/5 (+), 7/8 (-) Tensión de potencia de salida: 48 V CC Potencia de puerto de usuario: 15,4W/máx. Potencia total: 200 W Gestión de potencia
Requisitos de potencia de entrada	Tensión CA de entrada: 90 a 264 V CA Corriente CA de entrada: 4 A a 110 V CA 2 A a 240 V CA Frecuencia CA: 47 a 63 Hz
Dimensiones	438 mm x 302 mm x 44 mm (17,0 pulg. x 11,9 pulg. x 1,75 pulg.)
Peso	4 kg (8,8 libras)
Gestión	Incluye PowerView Pro
Indicadores	Indicador del sistema: Alimentación por CA (verde/naranja) Indicador de usuario: Alimentación por canal (verde/naranja)
Conectores	RJ-45 blindado, EIA 568A y 568B
Condiciones ambientales	Temperatura ambiente de funcionamiento: 0 a 40 °C (32 a 104 °F) Humedad de funcionamiento: 90% máxima, sin condensación Temperatura de almacenamiento: -20 a 70 °C (-4 a 158 °F) Humedad de almacenamiento: 95% máxima, sin condensación Altitud de funcionamiento: -304,8 a 3048 m (-1000 a 10.000 pies)
Fiabilidad	MTBF: 100.000 h a 25 °C
Clasificación térmica	300 BTU/h (a 240 V CA)
Garantía	Limitada de por vida
Cumplimiento normativo	Conformidad con RoHS, IEEE 802.3af (PoE) Conformidad con WEEE, CE
Inmunidad y emisiones electromagnéticas	FCC Parte 15, Clase B con cableado FTP EN 55022 Clase B (emisiones) EN 55024 (inmunidad), VCCI
Homologaciones de seguridad	UL/cUL según EN 60950 Marca GS según EN 60950

Información para pedidos



Número de pieza	Nombre	Descripción
PD-6006G/AC/M	PowerDsine 6006G	6 puertos/gestión
PD-6012G/AC/M	PowerDsine 6012G	12 puertos/gestión
PD-6024G/AC/M	PowerDsine 6024G	24 puertos/gestión

PowerDsine® 3006/3012

Clase económica y diseño compacto para empresas medianas y pequeñas

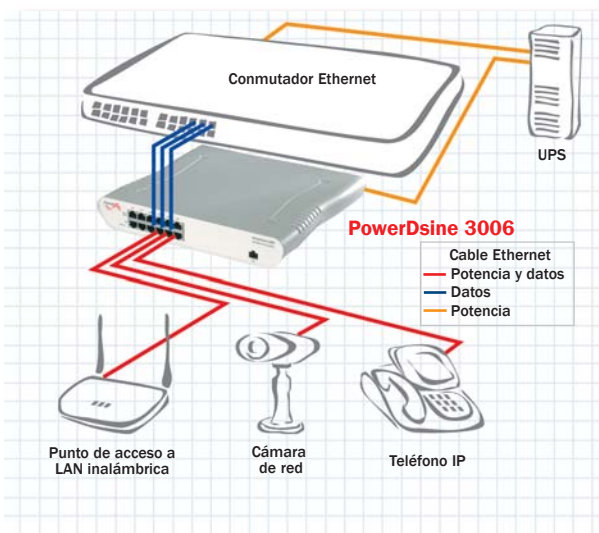

Descripción general

Los inyectores 3006/3012 de PowerDsine ofrecen una solución muy rentable que cumple con IEEE 802.3af para la alimentación remota de teléfonos IP, cámaras de red y puntos de acceso a LAN inalámbricas, en instalaciones PoE con baja densidad de puertos.

Los inyectores 3006/3012 eliminan la necesidad de fuentes de alimentación externas y su correspondiente cableado CA/CC, ofreciendo una solución de potencia compacta, asequible, segura y fiable para las pequeñas y medianas empresas

Características del 3006/3012

- Totalmente compatible con el estándar IEEE 802.3af
- Compatible con IEEE 802.3af o con dispositivos eléctricos legados
- Alimentación segura y fiable de puntos de acceso a LAN inalámbricas, teléfonos IP e instalaciones con baja densidad de puertos
- Detección automática y protección de terminales Ethernet no estándar
- Diseño compacto adaptado específicamente para pequeñas y medianas empresas
- Solución dimensionable que ofrece productos con 6 y 12 puertos

Especificaciones del 3006/3012

Nº de puertos	6/12
Velocidades de transferencia de datos	10/100 Mbps
Salida de potencia sobre Ethernet	Asignación de pines y polaridad: 4/5 (+), 7/8 (-) Tensión de potencia de salida: -48 V CC Potencia de puerto de usuario: 15,4 W/máx. Potencia total: 100 W
Requisitos de potencia de entrada	Tensión CA de entrada: 90 a 264 V CA Corriente CA de entrada: 2 A a 110 V CA 1 A a 220 V CA Frecuencia CA: 47 a 63 Hz
Dimensiones	280 mm x 247 mm x 48 mm (11,02 pulg. x 9,7 pulg. x 1,9 pulg.)
Peso	1,1 kg (2,4 libras)
Indicadores	Indicador del sistema: Alimentación por CA (verde/naranja) Indicador de usuario: Alimentación por canal (verde/naranja)
Conectores	RJ-45 blindado, EIA 568A y 568B
Condiciones ambientales	Temperatura ambiente de funcionamiento: 0 a 40 °C (32 a 104 °F) Humedad de funcionamiento: 90% máxima, sin condensación Temperatura de almacenamiento: -20 a 70 °C (-4 a 158 °F) Humedad de almacenamiento: 95% máxima, sin condensación Altitud de funcionamiento: -304,8 a 3.048 m (-1000 a 10.000 pies)
Fiabilidad	MTBF: 100.000 h a 25 °C
Clasificación térmica	300 BTU/h (a 240 V CA)
Garantía	1 año
Cumplimiento normativo	CE
Inmunidad y emisiones electromagnéticas	FCC Parte 15, Clase B con cableado FTP EN 55022 Clase B (emisiones) EN 55024 (inmunidad), VCCI
Homologaciones de seguridad	UL/cUL según EN 60950 Marca GS según EN 60950

Información para pedidos



Número de pieza	Nombre	Descripción
PD-3006/AC	PowerDsine 3006	Inyector de 6 puertos
PD-3012/AC	PowerDsine 3012	Inyector de 12 puertos
Accesorio	Descripción	
PD-3000/MBK	Soporte para montaje en bastidor de 48,26 cm (19 pulg.)	

Familia de alta potencia PowerDsine® 8000

Hasta 39 vatios por canal para dispositivos de alta potencia

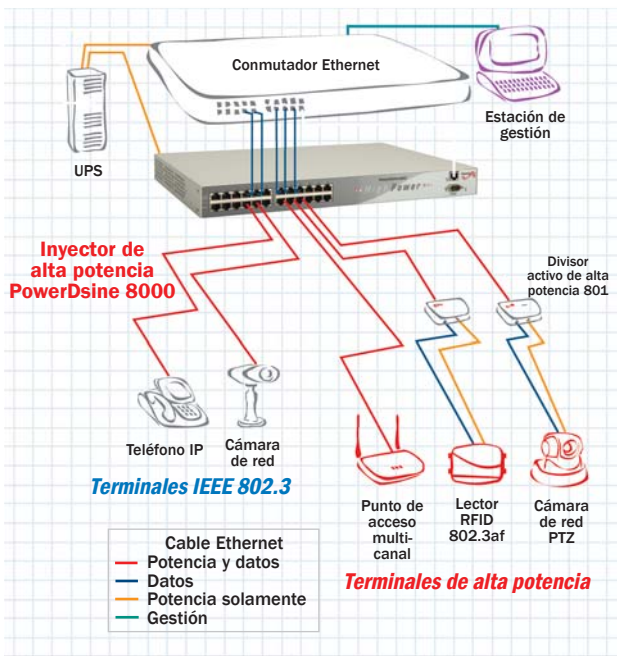

Descripción general

La familia de inyectores 8000 es una solución exclusiva para consumidores de alta potencia, tales como puntos de acceso para WLAN multibanda, cámaras de red con movimiento horizontal, vertical y zoom (PTZ), lectores RFID y videoteléfonos IP. Se transportan los 39 vatios de potencia usando los 4 pares del cable Ethernet para evitar cualquier efecto térmico potencial en la infraestructura.

La familia 8000 también puede operar terminales PoE estándar de manera segura, limitando la potencia máxima en esos puertos específicos a 15,4 vatios y usando solamente 2 pares.

Con la gestión PowerView Pro, la familia 8006/12 ofrece una gestión de red avanzada y segura, utilizando un explorador Web o una estación SNMP.

Características del 8000

- Entrega hasta 39 vatios por puerto
- Solución de alta potencia sobre Ethernet segura y confiable
- Diseñado para cumplir con los estándares IEEE 802.3af cuando se conecta a terminales estándar
- Gestión remota de SNMPv3 y Web
- Alto nivel de seguridad de red
- Modelos dimensionables de 1, 6 y 12 puertos

Especificaciones del 8000

Nº de puertos	1/6/12
Velocidades de transferencia de datos	10/100 Mbps
Salida de alta PoE	Activa 4 pares simultáneamente Asignación de pines y polaridad 4/5 (+), 7/8 (-) y 1/2 (-), 3/6 (+)
8006/8012:	Tensión de salida (típ.): 55,5 V CC Potencia en el puerto (típ.): hasta 39 W (usando gestión de potencia) Potencia disponible: 200 W
8001:	Tensión de salida (típ.): 55,5 V CC Potencia en el puerto (típ.): 32 W
Potencia de entrada 8001:	0,7 A a 110 V CA; 0,4 A a 220 V CA Frecuencia CA: 47 a 63 Hz
8006/8012:	Corriente CA de entrada: 4 A a 110 V CA; 2 A a 220 V CA
8006/8012/8001:	Tensión CA de entrada: 90 a 264 V CA
Dimensiones 8001:	440 mm x 106 mm x 140 mm (1,75 pulg. x 4,17 pulg. x 5,5 pulg.)
8006/8012:	440 mm x 438 mm x 302 mm (1,75 pulg. x 17,0 pulg. x 11,9 pulg.)
Gestión	Incluye PowerView Pro
Peso	8006/8012: 4 kg (8,8 libras) 8001: 350 g (1,0 libras)
Indicadores	8006/8012: Alimentación por CA (verde/naranja) Alimentación por CC (verde/naranja) Alimentación por canal (verde) 8001: Alimentación por CA (verde) Potencia de reserva (verde) Potencia de datos (verde)
Conectores	RJ-45 blindado, EIA 568A y 568B
Condiciones ambientales	Temperatura ambiente de funcionamiento 0 a 40 °C (32 a 104 °F) Humedad de funcionamiento: 90% máxima, sin condensación Temperatura de almacenamiento: -20 a 70 °C (-4 a 158 °F) Humedad de almacenamiento: 95% máxima, sin condensación Altitud de funcionamiento: -304,8 a 3048 m (-1000 a 10.000 pies)
Fiabilidad	MTBF: 100.000 h a 25 °C
Clasificación térmica	8006/8012: 200 BTU/h (a 240 V CA) 8001: 28 BTU/h (a 240 V CA)
Garantía	Limitada de por vida
Cumplimiento normativo	Conformidad con RoHS, IEEE 802.3af (PoE) Conformidad con WEEE, CE
Inmunidad y emisiones electromagnéticas	FCC Parte 15, Clase B con cableado FTP EN 55022 Clase B (emisiones) EN 55024 (inmunidad), VCCI
Homologaciones de seguridad	UL/cUL según EN 60950 Marca GS según EN 60950

Información para pedidos



Número de pieza

PD-8001/AC
PD-8006/AC/M
PD-8012/AC/M

Descripción

Inyector de alta potencia sobre Ethernet de 1 puerto
Inyector de alta potencia sobre Ethernet de 6 puertos
Inyector de alta potencia sobre Ethernet de 12 puertos

Familia PowerDsine® 7001G

inyector Gigabit de alta potencia sobre Ethernet y 1 puerto

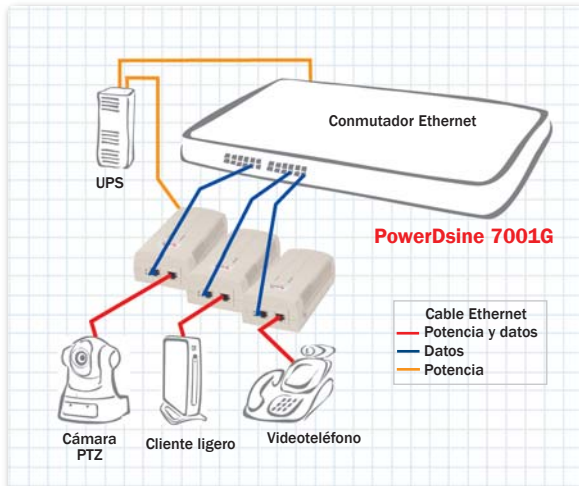

Descripción general

El PowerDsine 7001G es una solución de un solo puerto y alta potencia para la alimentación remota de aplicaciones de alta potencia actuales y emergentes.

El 7001G genera un máximo de 30 vatios, y permite alimentar a distancia una nueva gama de aplicaciones, incluidos cámaras con movimiento horizontal, vertical y zoom (PTZ), videoteléfonos y clientes ligeros. Cumple con los parámetros estándar PoE IEEE 802.3af, a la vez que duplica la potencia disponible de los inyectores anteriores. Puede alimentar tanto dispositivos de red 10/100BaseT existentes como dispositivos Gigabit inalámbricos emergentes, tales como puntos de acceso inalámbricos remotos IEEE 802.11n y Wi-MAX.

Características del PD7001G

- Hasta 30 vatios de potencia en 2 pares
- Conformidad con IEEE 802.3af, con el doble de potencia
- Compatible con todos los dispositivos eléctricos legados de Cisco o IEEE 802.3af
- Seguro: Los dispositivos de baja potencia reciben solamente la potencia que necesitan
- Potencia segura y confiable para los puntos de acceso WLAN
- Detección automática y protección de terminales Ethernet no estándar
- Soporta aplicaciones 10/100/1000BaseT
- Diseño compacto que se ajusta fácilmente en instalaciones de punto de acceso a WLAN

Especificaciones del 7001G

Nº de puertos	1
Velocidades de transferencia de datos	10/100/1000 Mbps
Salida de potencia sobre Ethernet	Asignación de pines y polaridad: 4/5 (+), 7/8 (-) Tensión de potencia de salida: 55 V CC Potencia de puerto de usuario: 30 W/máx.
Requisitos de potencia de entrada	Tensión CA de entrada: 90 a 264 V CA Corriente CA de entrada: 1 A a 110-220 V CA Frecuencia CA: 47 a 63 Hz
Dimensiones	87,9 mm x 51,3 mm x 166 mm (3,46 pulg. x 2,0 pulg. x 6,53 pulg.)
Peso	350 g (0,771 libras)
Indicadores	Indicador del sistema: Alimentación por CA (verde) Indicador de usuario: Alimentación por canal (verde)
Conectores	RJ-45 blindado, EIA 568A y 568B
Condiciones ambientales	Temperatura ambiente de funcionamiento 0 a 40 °C (32 a 104 °F) Humedad de funcionamiento: 90% máxima, sin condensación Temperatura de almacenamiento: -20 a 70 °C (-4 a 158 °F) Humedad de almacenamiento: 95% máxima, sin condensación Altitud de funcionamiento: -304,8 a 3048 m (-1000 a 10.000 pies)
Fiabilidad	MTBF: 100.000 h a 25 °C
Clasificación térmica	300 BTU/h (a 240 V CA)
Garantía	1 año
Cumplimiento normativo	Conformidad con RoHS, IEEE 802.3af (PoE) Conformidad con WEEE, CE
Inmunidad y emisiones electromagnéticas	FCC Parte 15, Clase B con cableado FTP EN 55022 Clase B (emisiones) EN 55024 (inmunidad), VCCI
Homologaciones de seguridad	UL/cUL según EN 60950 Marca GS según EN 60950

Información para pedidos



Número de pieza	Nombre	Descripción
PD-7001G/AC	PowerDsine 7001G	Gigabit de alta PoE y 1 puerto, entrada CA

PowerDsine® 3001/3001G

Hasta Gigabit PoE para redes de seguridad e instalaciones con baja densidad de terminales

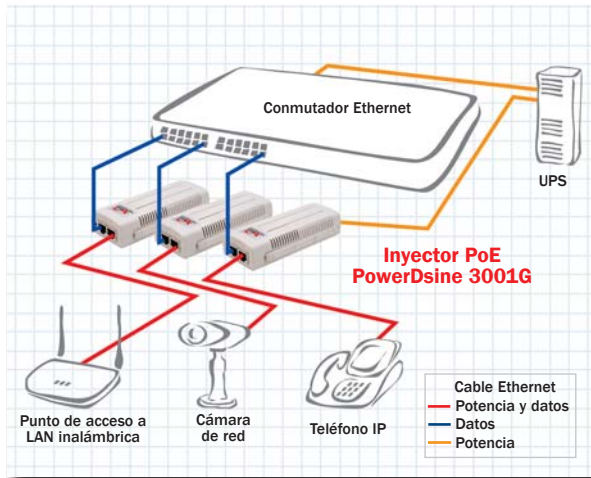

Descripción general

El inyector de potencia sobre Ethernet (PoE) de un puerto 3001/3001G de PowerDsine ofrece una solución compacta y rentable que cumple totalmente con IEEE 802.3af para redes de seguridad y otras instalaciones de terminales IP con baja densidad de puertos.

El inyector PoE 3001 ofrece una solución de potencia compacta, asequible, segura y fiable, sobre la infraestructura Ethernet existente.

Características del 3001/3001G

- Distribución económica de potencia para instalaciones de punto de acceso a WLAN.
- Alimentación segura de terminales que cumplen con los estándares de seguridad 802.3af y con estándares experimentales.
- Protección de la inversión en conmutadores Ethernet existentes y en la infraestructura de cableado.
- Ahorra tiempo y reduce los costos de instalación.
- Instalación sencilla, lista para enchufar y usar.
- Pueden montarse varias unidades adyacentes, para alimentar a más de una terminal Ethernet.
- Despeja el emplazamiento de LAN inalámbricas de baja densidad y elimina la necesidad de soluciones PoE múltiples de un puerto.
- Admite la transmisión de datos Gigabit Ethernet para aplicaciones tales como puntos de acceso a Wi-MAX, teléfonos Gig IP y cámaras IP.

Especificaciones del 3001/3001G

Nº de puertos	1
Velocidades de transferencia de datos	10/100/1000 Mbps
Salida de potencia sobre Ethernet	Asignación de pines y polaridad: 4/5 (+), 7/8 (-) Tensión de potencia de salida: 48 V CC Potencia de puerto de usuario: 15,4 W/máx.
Requisitos de potencia de entrada	Tensión CA de entrada: 90 a 264 V CA Corriente CA de entrada: 0,5 A a 110-220 V CA Frecuencia CA: 47 a 63 Hz
Dimensiones	60 mm x 31 mm x 145 mm (2,36 pulg. x 1,2 pulg. x 5,7 pulg.)
Peso	450 g (1 libra)
Indicadores	Indicador del sistema: Alimentación por CA (verde) Indicador de usuario: Alimentación por canal (verde)
Conectores	RJ-45 blindado, EIA 568A y 568B
Condiciones ambientales	Temperatura ambiente de funcionamiento 0 a 40 °C (32 a 104 °F) Humedad de funcionamiento: 90% máxima, sin condensación Temperatura de almacenamiento: -20 a 70 °C (-4 a 158 °F) Humedad de almacenamiento: 95% máxima, sin condensación Altitud de funcionamiento: -304,8 a 3048 m (-1000 a 10.000 pies)
Fiabilidad	MTBF: 100.000 h a 25 °C
Clasificación térmica	300 BTU/h (a 240 V CA)
Garantía	1 año
Cumplimiento normativo	Conformidad con RoHS, IEEE 802.3af (PoE) Conformidad con WEEE, CE
Inmunidad y emisiones electromagnéticas	FCC Parte 15, Clase B con cableado FTP EN 55022 Clase B (emisiones conductivas en puerto de telecomunicaciones) EN 55024 (inmunidad), VCCI
Homologaciones de seguridad	UL/cUL según EN 60950 Marca GS según EN 60950

Información para pedidos



Número de pieza	Nombre	Descripción
PD-3001/AC	PowerDsine 3001	1 puerto, 10/100 Mbps
PD-3001G/AC	PowerDsine 3001G	1 puerto, 10/100/1000 Mbps

Divisores activos PowerDsine®

Divisores que adaptan dispositivos incompatibles con PoE

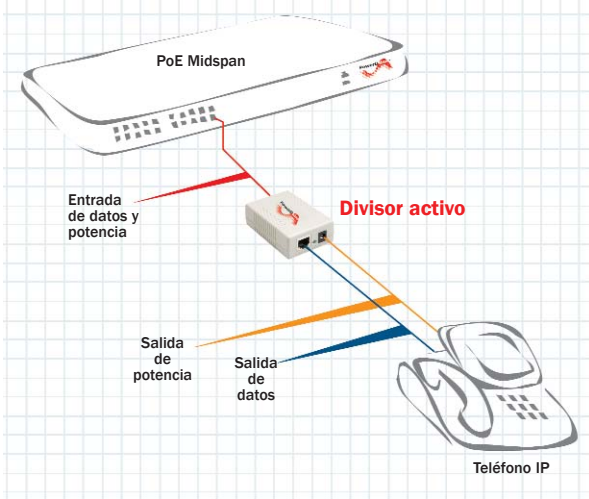

Descripción general

Aunque ya existe un estándar que define PoE (IEEE 802.3af), muchas terminales contemporáneas son diseñadas y emplazadas sin la capacidad de aceptar potencia a través de su entrada LAN: un requisito básico del estándar. Estos dispositivos pueden aceptar potencia solamente a través de su conector hembra de CC, mientras que su entrada RJ45 acepta sólo datos. Además, dichos dispositivos sólo pueden aceptar niveles de tensión inferiores a los 48 V CC del estándar.

Al utilizar un divisor activo PowerDsine, estas terminales se hacen inmediatamente compatibles con PoE, sin necesidad de realizar ninguna modificación.

Características

- Compatibilidad de conmutador/injector: Acepta potencia desde un conmutador PoE o un inyector.
- Regulación de tensión: Convierte los 48 voltios del estándar a un nivel de tensión menor, para adaptarse a las especificaciones de la terminal.
- Instalación simple: Fácil de instalar, sin necesidad de reconfigurar el sistema.

Especificaciones

Conectores	2 x RJ-45, blindados, EIA 568A y 568B PD-AS-601/5, PD-AS-601/12 y PD-AS-801/12: Conector hembra CC $\phi \times \phi_i = 5,5 \times 2,5\phi \times 1 \text{ mm}$ Conector hembra CC $\phi \times \phi_i = 5,5 \times 3,3\phi \times 1 \text{ mm}$ PD-AS-601/18: Conector hembra CC $\phi \times \phi_i = 5,5 \times 2,1\phi \times 13 \text{ mm}$ Conector hembra CC $\phi \times \phi_i = 5,5 \times 2,5\phi \times 13 \text{ mm}$
Velocidad de datos	10/100/1000 (velocidad de conmutador de transmisión)
Requisitos de potencia de entrada	Asignación de pines y polaridad: 3/6 (+), 1/2 (-) o 4/5 (+), 7/8 (-) Tensión: 48 V CC Potencia de entrada: 13,5 W/máx.
PD-AS-601/5/12	Potencia de salida: 10 W/máx. Corriente de salida: 2 A a 5 V; 0,8 A a 12 V
PD-AS-601/18	Potencia de salida: 7 W/máx. Corriente de salida: 0,38 A a 18 V
PD-AS-801	Potencia continua de salida: 22 W/máx. Potencia pico de salida: 26 W (hasta 10 s) Corriente de salida: 1,83 A a 12 V
Dimensiones y peso	PD-AS-601/5 y PD-AS-601/12: 55 mm x 80,8 mm x 24,7 mm (2,2 pulg. x 3,2 pulg. x 1 pulg.) 100 g (0,2205 libras) PD-AS-601/18 y PD-AS-801/12: 75 mm x 120 mm x 33 mm (3 pulg. x 4,8 pulg. x 1,26 pulg.) 220 g (0,485 libras), con cable CC
Indicadores	Indicador de potencia: LED verde (PD-AS-601/5/12)
Condiciones ambientales	Temperatura de funcionamiento: 0 a 40 °C (32 a 104 °F) Temperatura de almacenamiento: -20 a 70 °C (-4 a 158 °F) Humedad de funcionamiento: 10 a 90%, sin condensación Humedad de almacenamiento: 5 a 95%, sin condensación
Clasificación térmica	11 BTU/h (a 5/12 V)
Fiabilidad	MTBF: 100,000 h a 25 °C
Inmunidad y emisiones electromagnéticas	FCC Parte 15 Clase A EN 55022 (CISPR 22) Clase A EN 55024 (CISPR 24)
Cumplimiento normativo	CE
Garantía	1 año

Información para pedidos



Número de pieza	Descripción
PD-AS-601/5	Divisor activo 5 V
PD-AS-601/12	Divisor activo 12 V (hasta 10 W*)
PD-AS-601/18	Divisor activo 18 V
PD-AS-801/12	Divisor de alta potencia 12 V

* Para más de 10 W, utilizar PD-AS-401/12

Probador PoE

Compruebe la potencia de su toma RJ-45 con el probador PoE de PowerDsine



Probador PoE de PowerDsine

Descripción general

El probador PoE comprueba la potencia de la toma RJ-45 e identifica su fuente, es decir, inyectores/conmutadores que cumplen con el estándar IEEE 802.3af y conmutadores en línea patentados por Cisco que cumplen con estándares experimentales.

Un sistema PoE está compuesto por un equipo generador de potencia (PSE) y un dispositivo alimentado (PD). El PSE puede ser un conmutador Ethernet de Capa 2 con PoE integrado o un inyector. El PD es una terminal PoE, como un teléfono IP, un punto de acceso a LAN inalámbrica o una cámara de seguridad de red.

Características

- Comprueba la potencia de la toma RJ-45
- Indica el tipo de fuente de potencia, incluidos:
 - Inyectores y conmutadores IEEE 802.3af
 - Conmutadores Cisco en línea que cumplen con estándares experimentales
 - Inyectores de alta potencia
- Diseño compacto adaptado específicamente para integradores de sistemas e instaladores
- Listo para enchufar y usar, sencillo de usar



Inyector PoE

Inyector de alta potencia

Conmutador PoE



Especificaciones

Entrada	Conector RJ-45, cable Categoría 5/5e/6 con conectores RJ-45
Dimensiones	24 mm x 76 mm x 22 mm (0,94 pulg. x 2,99 pulg. x 0,87 pulg.)
Peso	15 g (0,5 onzas)
Indicadores	Inyector: Visualizador LED (azul) Conmutador Ethernet: Visualizador LED (azul)
Conectores	RJ-45 blindado, EIA 568A y 568B
Condiciones ambientales	Temperatura ambiente de funcionamiento: 0 a 40 °C (32 a 104 °F) Humedad de funcionamiento: 90% máxima, sin condensación Temperatura de almacenamiento: -20 a 70 °C (-4 a 158 °F) Humedad de almacenamiento: 95% máxima, sin condensación Altitud de funcionamiento: -304,8 a 3048 m (-1000 a 10.000 pies)
Garantía	1 año
Cumplimiento normativo	CE
Inmunidad y emisiones electromagnéticas	FCC Parte 15, Clase B con cableado FTP EN 55022 Clase B (emisiones) EN 55024 (inmunidad)
Homologaciones de seguridad	UL/cUL según EN 60950 Marca GS según EN 60950

Información para pedidos

Número de pieza	Nombre	Descripción
PD-Tester	PD Tester	Probador de potencia sobre Ethernet para toma RJ45

El probador PoE comprueba la potencia e identifica su fuente, distinguiendo entre conmutadores, inyectores e inyectores de alta potencia.

Internacional

Microsemi Corporation
1 Hanagar Street
P.O. Box 7220
Hod Hasharon 45421
Israel
Tel.: +972-9-7755100
Fax: +972-9-7755111
PowerDsine@Microsemi.com

América del Norte

Microsemi Corporation
534 BroadHollow Road
Suite 350
Melville, NY 11747
Tel.: +1-631-756-4680
Fax: +1-631-756-4691
PowerDsineUSA@Microsemi.com

Europa

Microsemi Corporation
Lakeside House
1 Furzeground Way
Stockley Park, Uxbridge
UB11 1BD, United Kingdom
Tel.: +44 (0) 208-622-3107
Fax: +44 (0) 208-622-3200
PowerDsine@Microsemi.com



www.microsemi.com

India

Microsemi Corporation
112, UDYOG KSHETRA
1st Floor, Link Road, Mulund (West)
Mumbai-400 080
Tel.: +91 22-65529031
Fax: +91 22-55229031
India_MSG@microsemi.com

Central Corporativa

Microsemi Corporation
2381 Morse Avenue
Irvine, California 92614
USA
Tel.: +1-949-221-7100
Tel.: +1-949-756-0308
www.microsemi.com

Copyright © Microsemi Corporation, 2007. La información en este documento está sujeta a cambios sin previo aviso.

Microsemi y PowerDsine son marcas registradas de Microsemi Corporation. Todas las demás marcas registradas son propiedad de sus respectivos dueños. La compatibilidad entre los productos de PowerDsine y los productos de terceros se basa solamente en las pruebas efectuadas por PowerDsine.